

POMPE CON TRITURATORE GRINDER PUMPS



GRINDER 100

Per usi domestici / For domestic uses



GRINDER 200-300-500

Per usi professionali / For professional uses

 **GRINDER 100:** Questo modello è consigliato solo per usi domestici. Corpo pompa e girante in ghisa. Dispositivo trituratore in acciaio inox. Doppia tenuta meccanica in camera d'olio: quella inferiore in carburo di silicio, quella superiore in ceramica. Termica a riarmo manuale all'estremità del cavo di alimentazione. Albero in acciaio inox AISI 420. Isolamento classe F. IP 68.

GRINDER 200 - 300 - 500: Questi modelli sono altamente professionali ed affidabili. **Indicati per servizi igienici pubblici, alberghi, campeggi, ristoranti, piccoli ospedali, ecc.** Sono in grado di tritare facilmente pannolini, tovagliolini, pezzi di stoffa, cordicelle, guanti ed oggetti di plastica, gomma, lattice, ecc.

Robusta struttura in ghisa. Girante vortex. Doppia tenuta meccanica in carburo di silicio in camera d'olio.

Dispositivo trituratore anticorrosione temperato. Albero in acciaio inox AISI 420. Motoprotettore termoamperometrico a riarmo automatico. Isolamento classe F. IP 68.

 **GRINDER 100:** This model is suitable for domestic use only. Pump body and impeller in cast iron. Cutting system in stainless steel. Double mechanical seal in oil chamber: the lower one in silicon carbide, the upper one in ceramic. Motor protection on the supply cable with manual reset. Shaft in stainless steel AISI 420. Insulation class F. IP 68.

GRINDER 200 - 300 - 500: These models are very professional and reliable. **Suitable for hotels, restaurants, camping, small hospitals, etc.** These models can chop up easily sanitary towels, napkins, little ropes, gloves and objects in plastic, rubber, latex, etc. Heavy duty structure in cast iron. Vortex impeller.

Double mechanical seal in silicon carbide in oil chamber. Tempered anti-corrosion cutting system. Shaft in stainless steel AISI 420. Built-in motor protector with automatic reset. Insulation class F. IP 68.

 Le modèle **GRINDER 100** est conseillé pour la maison. Corps de pompe et roue en fonte. Triturateur en acier inox. Double garniture mécanique en chambre d'huile: celle inférieure en carbure de silicium, celle supérieure en céramique. Protection du moteur avec réarmement manuel dans une boîte sur le câble électrique. Arbre moteur en acier inox AISI 420. Isolation classe F. Protection IP 68

Les modèles GRINDER 200 - 300 - 500 sont des pompes de haute qualité pour hôtels, restaurants, petits hôpitaux, etc. Elles peuvent triturer serviettes hygiéniques, ficelles, objets en plastique, en gomme, en latex, etc. Construction robuste en fonte. Roue vortex. Double garniture mécanique en carbure de silicium en chambre d'huile. Triturateur trempé anti-corrosion. Arbre en acier inox AISI 420. Protection thermique et ampèremétrique avec réarmement automatique. Isolation classe F. Protection IP 68.

 **GRINDER 100 :** Dieses Modell wird nur für den Einsatz im Haushalt empfohlen. Pumpengehäuse und Laufrad aus Grauguß. Hackwerk aus rostfreiem Stahl. Ölgekühlte Doppel-Gleitringdichtung: Unterdichtung aus Siliziumkarbid, Oberdichtung aus Keramik. Schutzvorrichtung mit manueller Rückstellung im Netzkabel. Antriebswelle aus rostfreiem Stahl AISI 420. Isol. Klasse F. Schutzart IP 68.

GRINDER 200 - 300 - 500 : Diese Modelle sind ausgesprochen professionell und zuverlässig. Geeignet für den Einsatz in der öffentlichen Hygiene, in Hotels, auf Campingplätzen, in Restaurants, kleinen Krankenhäusern usw. Sie sind in der Lage, ohne Probleme Windeln, Servietten, Stoffstücke, Kordeln, Handschuhe und Gegenstände aus Gummi, Kunststoff, Latex usw. zu zerhacken. Robuste Struktur aus Grauguß. Wirbellaufrad. Ölgekühlte Doppel-Gleitringdichtung aus Siliziumkarbid. Korrosionsbeständiges gehärtetes Hackwerk. Antriebswelle aus rostfreiem Stahl AISI 420. Motor mit thermischem Motorschutz mit automatischer Rückstellung. Isol. Klasse F. Schutzart IP 68.

Modello Model Modèle Modell	Potenza Power Puissance Pferdestärke		Tensione Voltage Bobinage Spannung	A	Prevalenza - Head - Hauteur - Förderhöhe (m)							
	hp	kW			4	8	12	16	20	24	28	
					Portata - Capacity - Débit - Fördermenge (l/min)							
GRINDER 100	1	0,75	230/50/1	4,6	190	90						
GRINDER 200	2	1,5	230/50/1	10,2	135	120	107	89	60			
			400/50/3	3,5								
GRINDER 300	3	2,2	400/50/3	4,7	155	146	136	124	109	88	60	
GRINDER 500	5	3,7	400/50/3	7,8	320	308	280	250	212	168	100	

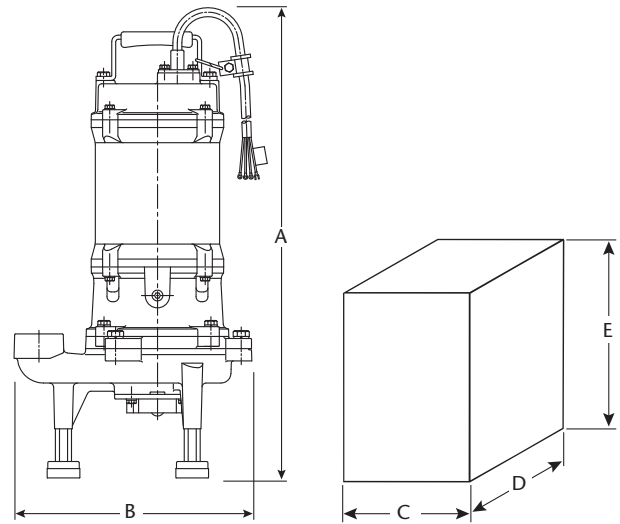
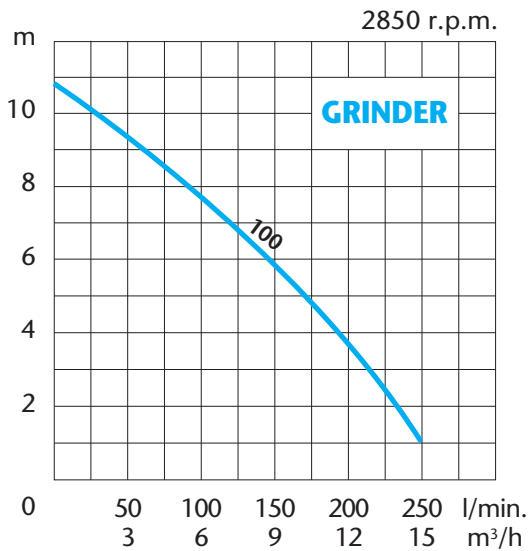
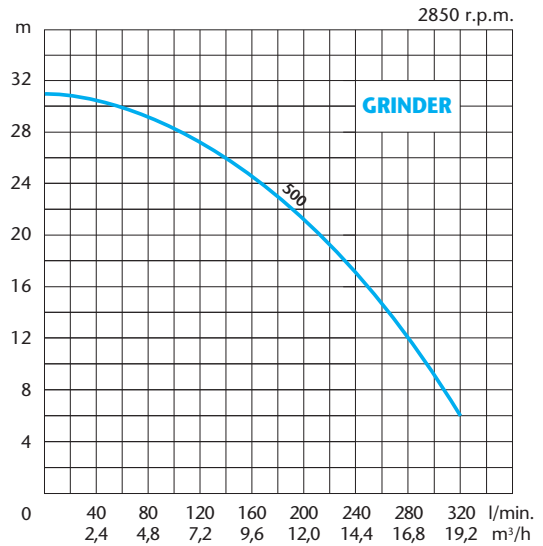
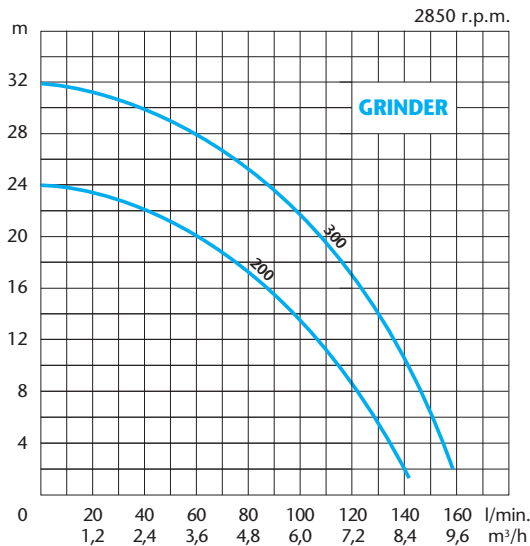

Modello Model Modèle Modell	Mandata Discharge Refoulement Druck-Seite	Dimensioni - Dimensions - Masstabelle					Peso Weight Poids Gewicht
		mm					
		A	B	C	D	E	
GRINDER 100	2"	420	230	270	300	495	26
GRINDER 200	1"1/4	590	290	300	300	680	37
GRINDER 300	1"1/4	550	290	300	300	680	39
GRINDER 500	2"	616	393	400	400	680	54